

ООО "ИМЛАЙТ-ЛАЙТТЕХНИК"

Шкаф рэковый 19"

Руководство по эксплуатации

# Шкаф рэковый 19"(ШР)

## 1. Общие сведения.

1.1. Шкаф рэковый 19" (ШР) служит для установки профессионального 19" RACK оборудования с перфорированными направляющими. Перфорация с передней и задней стороны

1.2. ШР рассчитаны на эксплуатацию в сухих, отапливаемых помещениях.

1.3. ШР представляет собой металлический корпус, окрашенный порошковой краской с перфорированными направляющими.

1.4. Грузоподъемность шкафа не зависимо от высоты не более 150 кг

1.5. Установленный срок службы ШР - не мене 5 лет.

## 2. Основные технические данные.

### 2.1 Габаритные размеры:



Таблица 1. Габаритные размеры, вес шкафа рэкового 19"

Модель шкафа	Габаритные размеры, мм	Габаритные размеры упаковки, мм	Вес НЕТТО, кг	Вес БРУТТО, кг
4U	544x500x240	520x200x300	13	15
8U	544x500x420	520x200x430	18,8	19,8
10U	544x500x505	520x200x530	20	21
12U	544x500x598	520x200x610	21,3	22,3
14U	544x500x685	520x200x695	22,5	23,5
18U	544x500x863	520x200x875	24,8	25,8
20U	544x500x950	520x200x975	26	27
22U	544x500x1041	520x200x1055	27,1	28,1
24U	544x500x1130	520x200x1140	28,3	29,3
26U	544x500x1219	520x200x1230	29,5	30,5
27U	544x500x1260	520x200x1300	27	29
30U	544x500x1397	520x200x1410	31,8	32,8
32U	544x500x1486	520x200x1500	33,0	34,0
33U	544x500x1531	520x200x1540	33,6	34,6
37U	544x500x1706	520x200x1800	35	37
42U	544x500x1930	520x200x2000	50	53

2.2 Условия хранения: в крытых отапливаемых складах.

2.3 Условия транспортирования: всеми видами наземного транспорта при условии надёжного крепления груза и наличии защиты от атмосферных осадков.

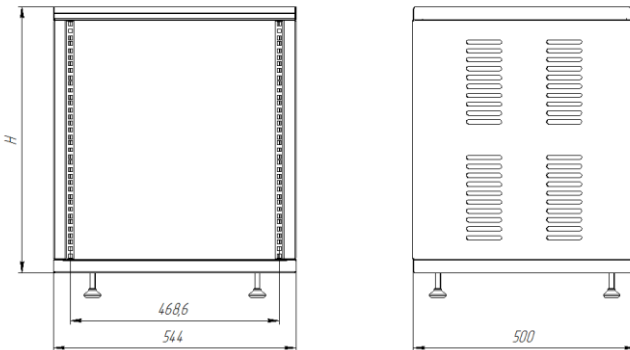
3. Комплектность.

Таблица 2. Шкаф рэковый 19"

Позиция на монтажной схеме	Наименование	Кол-во
1	Стенка	2
2	Крышка верхняя в сборе	1
3	Основание универсальное	1
4	Винт М6х16 ГОСТ 11738-84	8
5	Ножка	4
6	Планка жесткости	8
7	Винт М4х12 ГОСТ 17473	32
8	Руководство по эксплуатации	1

4. Схема сборки шкафа рэкового 19"

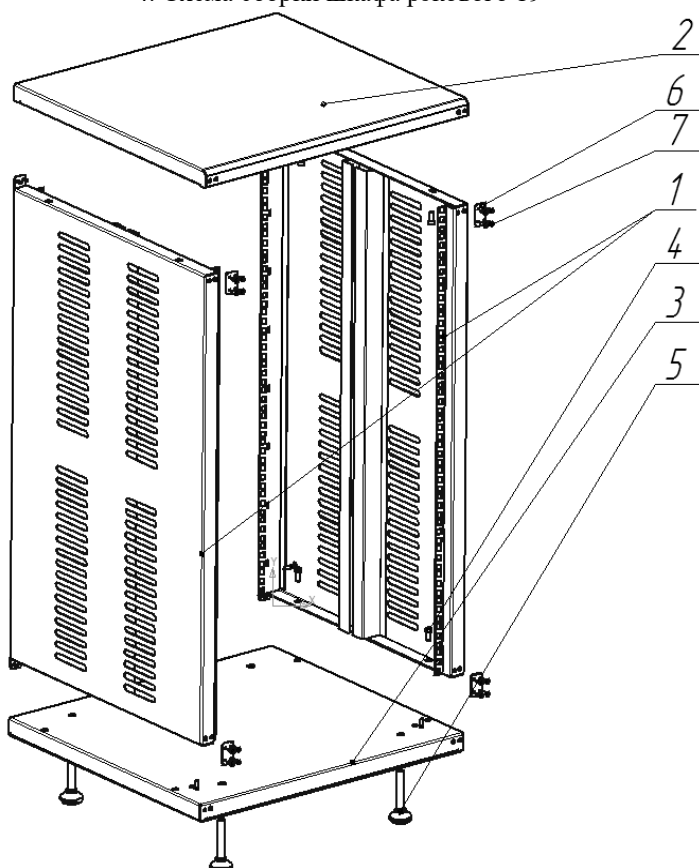

5. Аксессуары (приобретаются отдельно):

- комплект поворотных колёсных опор (2 с тормозом + 2 без тормоза, с крепежом);
- комплект рэкового крепежа 19'' (винт + гайка М6);
- полка под оборудование (с крепежом);
- комплект уголков поддерживающих (2 шт.) с крепежом.

6. Указания по эксплуатации и уходу.

6.1 Уход за порошковыми покрытиями.

6.1.1 Поверхности с порошковым покрытием очищаются от загрязнений мягкой тканью, смоченной водным раствором моющих средств, не содержащих хлора и не имеющих абразивных составов, растворителей и других химически активных веществ; по окончании - покрытие протирается насухо.

6.1.2 Применение твердых материалов и приспособлений (скребки с рабочим покрытием из пластикового или металлического материала) для очистки поверхности - не допускается.

6.1.3 Не допускается контакт с покрытием следующих строительных материалов: цемент, цементно-песчаный раствор, алебастр, побелка, краски всех видов, герметики, монтажная пена и т.п.

6.2. Указание по эксплуатации ШП.

6.2.1 Не допускается прямое попадание на поверхность ШП солнечных лучей в течение продолжительного времени.

6.2.2 Не допускается эксплуатация ШП вблизи открытого огня.

6.2.3 Не допускается эксплуатация ШП при влажности более 60%.

6.2.4 При эксплуатации ШП не допускается наносить царапины и удары по покрытию, исключить контакт покрытия с агрессивными составами (растворители, хлорсодержащие моющие средства и т.д.).

6. Гарантийные обязательства

6.1. Изготовитель предоставляет гарантию на металлоконструкцию при соблюдении потребителем условий хранения, транспортировки, монтажа и эксплуатации.

6.2 Срок гарантии на металлоконструкцию 12 месяцев с момента начала эксплуатации, но не более 18 месяцев со дня отгрузки потребителю.

6.3 Срок гарантии на порошковое покрытие: 12 месяцев.

7. Свидетельство о приёмке.

Дата выпуска \_\_\_\_\_

Представитель ОТК

М.П.

Адрес предприятия-изготовителя: 610050, г. Киров, ул. Луганская 57Б,  
ООО ИМЛАЙТ-ЛАЙТТЕХНИК,  
Тел. 8(8332) 340-344